



**Rotoflux due passaggi  
per alta pressione e bassa velocità**

**Rotoflux double passage for high pressure and low speed**

**Rotoflux 2-Wege für Hochdruck und niedrige Drehzahlen**

**Rotoflux doble vía para alta presión y baja velocidad**

$3/8'' \div 3/4''$



		$^{\circ}\text{C}$ $^{\circ}\text{F}$	$\frac{\text{G}}{\text{m}^3}$ PPM
Aria   Air Luft   Aire	10 bar / 145 PSI		250
Olio idraulico   Hydraulic oil Hydrauliköl   Aceteite Hidraulico	250 bar / 3.625 PSI	90°C / 195°F	50 bar / 725 PSI $\triangleright$ 250 250 bar / 3.625 PSI $\triangleright$ 15

**I Rotoflux 2 passaggi per alte pressioni e bassa velocità**

I giunti ROTOFLUX del modello M grazie a tenute speciali e albero indurito superficialmente, possono funzionare ad alta pressione e bassa velocità per lunghi periodi di tempo o anche rimanere fermi per periodi altrettanto lunghi senza inconvenienti. Per impedire la rotazione del corpo senza bloccarlo è previsto un perno da fermare con forcina o staffa ad asola lasca. Nei due passaggi deve passare lo stesso fluido per evitare contaminazioni nel caso di perdite accidentali. Evitare sovrappressioni da colpo d'ariete e non utilizzare i giunti alle massime condizioni indicate senza consultare l'ufficio tecnico ROTOFLUX.

**Disponibile versione speciale per acqua pulita.**

**UK Rotoflux double passage for high pressure and low speed**

The ROTOFLUX unions model M, thanks to the special design of the seals and the surface of the rotor, ground hardened and lapped, may operate at high fluid pressure and low rotation speed with low friction and wear, for long time. Also they may remain inactive for long periods without seizing. An antirotation pin is provided to prevent the rotation; stop it with a slack slot. To avoid contamination in case of leaks, it is necessary that one only type of fluid flows in both passages. Avoid to operate the union under pressure surges, and, at the max suggested operating limits, without consulting the ROTOFLUX customer service.

**Special version for clean water available.**

**DE Rotoflux 2-Wege für Hochdruck und niedrige Drehzahlen**

Die Dredurchführungen vom Typ M sind segmentweise aufgebaut und besitzen ein spezielles Dichtungskonzept. Der Rotor ist aus Edelstahl mit gehärteter, geschliffener und polierter Oberfläche gefertigt. Dadurch ist dieser Typ in der Lage über einen langen Zeitraum hinweg, mit hohem Mediendruck bei niedriger Drehzahl abrieb und verschleißarm zu arbeiten. Ferner wird der "Stick-Slip-Effekt" von O-Ringen bei längeren Stillstandzeiten verhindert. Um die Mitnahme des Gehäuses der Dredurchführung zu verhindern, ist ein Verdrehsicherung vorgesehen, die mit einem Spanneisen oder einer Langloch-Gabel zu sichern ist. In beiden Wegen muss aber immer das gleiche Medium durchfließen, damit bei einer späteren verschleißbedingten Leckage, Vermischungen von Medien vermieden werden. Die Dredurchführungen dürfen nicht unter den maximalen Betriebsbedingungen verwendet werden, ohne sich vorher mit dem ROTOFLUX Kundendienst abgesprochen zu haben.

**Spezielle Ausführung für sauberes Wasser verfügbar.**

**E Rotoflux doble vía para alta presión y baja velocidad**

Los modelos ROTOFLUX M se emplean en aplicaciones con alta presión del fluido y baja velocidad de rotación como por ejemplo desenrolladores y tablas rotativas. Sellos especiales y el rotor de acero inoxidable, pulido y rectificado con su superficie endurecida térmicamente, garantizan una larga duración de las juntas y evitan la elevada fricción y el gripado provocados por una larga inactividad. Para evitar el giro del cuerpo se incorpora un perno anti-rotación fijado mediante un cir-clips. No bloquee el cuerpo para parar la rotación. Evitar sobrepresiones por golpe de ariete. El cuerpo está dividido en cuatro segmentos y montado con seis tornillos de tal forma que el sello pueda ser sustituido rápida y fácilmente. En todas las vías de la junta debe pasar el mismo fluido. En el caso de que su aplicación requiriera fluidos diferentes o esté al límite de las características técnicas, pónganse en contacto con ROTOFLUX.

**Disponibile versión especial para agua limpia.**

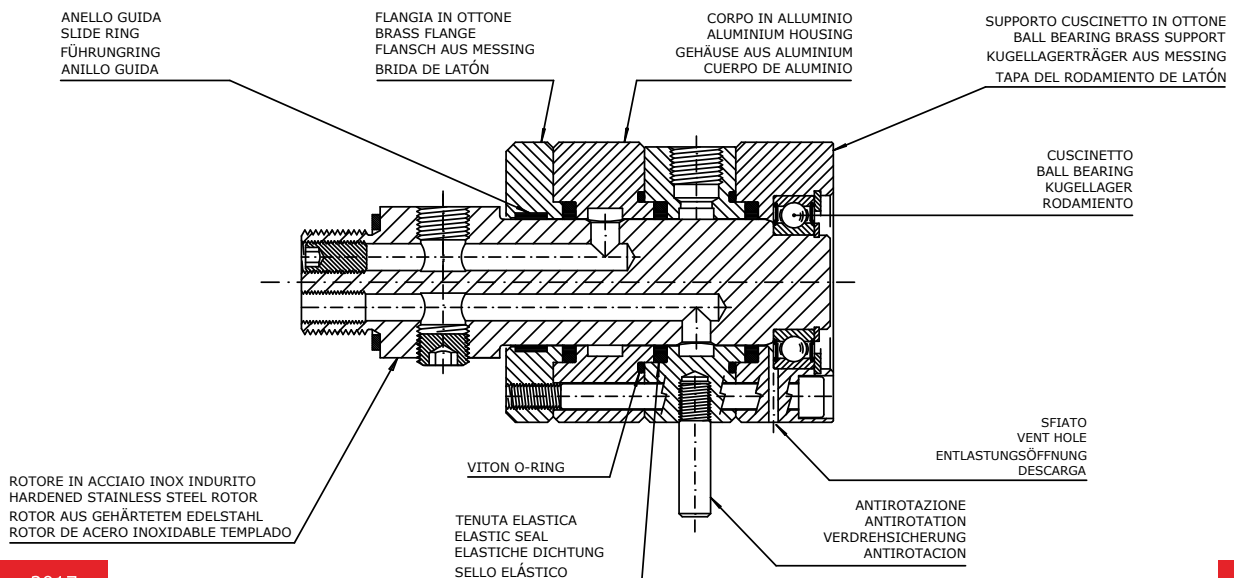

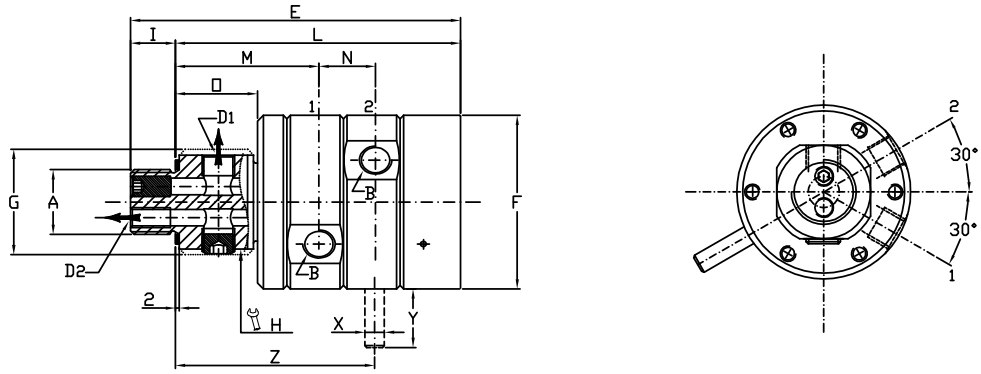

Ordering code		Giunti doppio passaggio - Double passage unions 2-Wege Drehdurchführungen - Junta de doble vía																
Hydraulic oil	Air	A	B	D1	ø D2	E	ø F	ø G	H	I	L	M	N	O	ø X	Y	Z	Kg
M210-000-01R	M210-300-01R	G 1" RH	G 3/8"	G 3/8"	9	169	89	54	48	23	146	73,5	29	42	10	30	102	4,5
M220-000-05R	M220-300-05R	G 1 1/2" RH	G 3/4"	G 3/4"	19	216	99,5	78	68	28	188	88	47	47	10	30	135	6,4

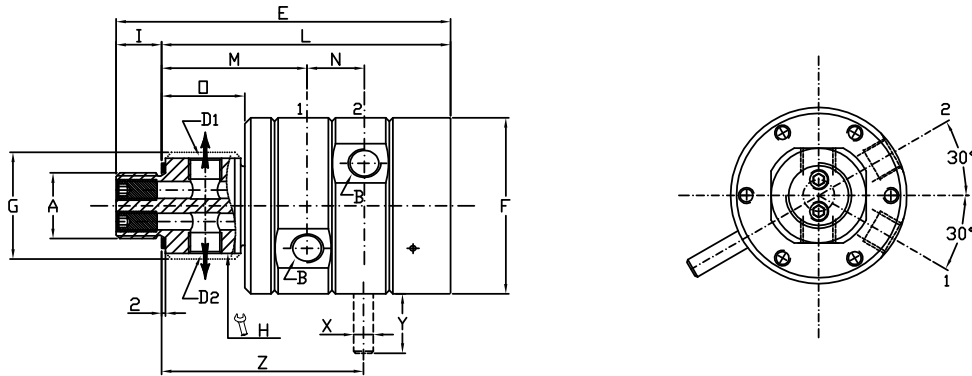

Ordering code		Giunti doppio passaggio - Double passage unions 2-Wege Drehdurchführungen - Junta de doble vía																
Hydraulic oil	Air	A	B	D1	D2	E	ø F	ø G	H	I	L	M	N	O	ø X	Y	Z	Kg
M210-002-01R	M210-302-01R	G 1" RH	G 3/8"	G 3/8"	G 3/8"	169	89	54	48	23	146	73,5	29	42	10	30	102	4,5
M220-002-01R	M220-302-01R	G 1 1/2" RH	G 3/4"	G 3/4"	G 3/4"	216	99,5	78	68	28	188	88	47	47	10	30	135	6,6

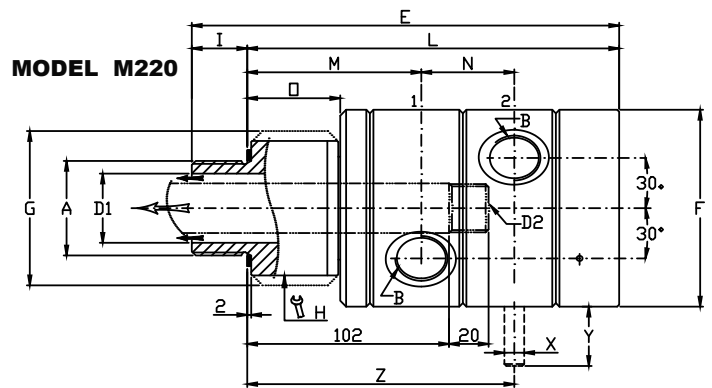
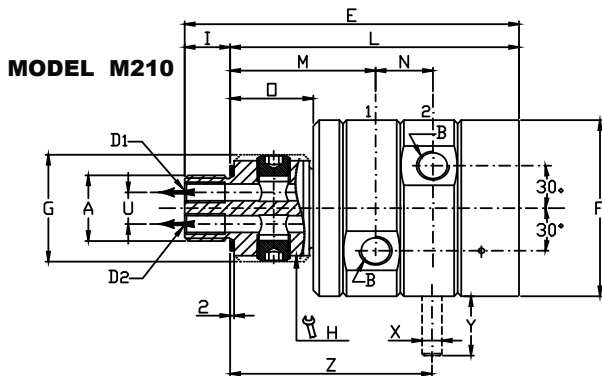

Ordering code		Giunti doppio passaggio - Double passage unions 2-Wege Drehdurchführungen - Junta de doble vía																	
Hydraulic oil	Air	A	B	D1	D2	E	ø F	ø G	H	I	L	M	N	O	U	ø X	Y	Z	Kg
M210-003-01R	M210-303-01R	G 1" RH	G 3/8"	G 1/8"	G 1/8"	169	89	54	48	23	146	73,5	29	42	16	10	30	102	4,5
M220-004-03R	M220-304-03R	G 1 1/2" RH	G 3/4"	Ø35	G 3/4"	216	99,5	78	68	28	188	88	47	47	-	10	30	135	5,6